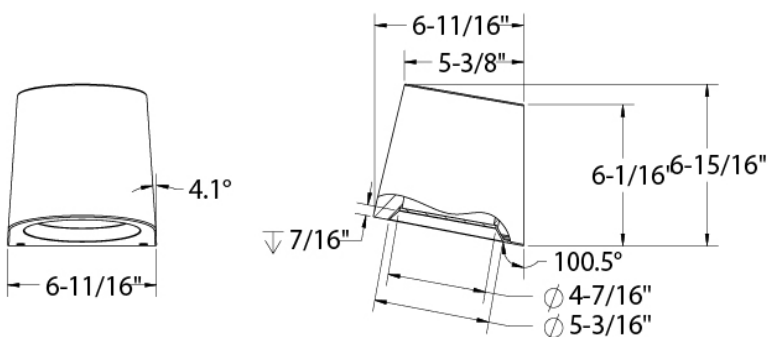
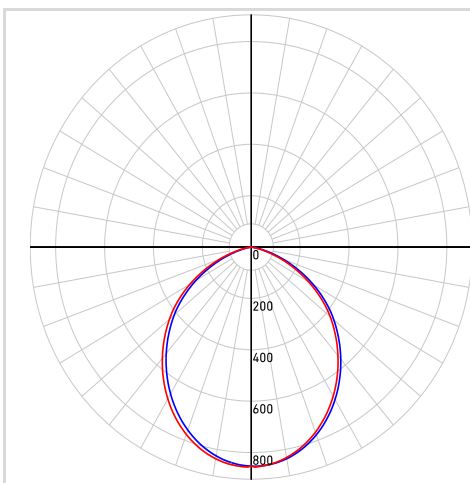

**MODÈLE** DSWC07-CC-V

**NOM** Shield

Applique Murale 7" DarkSky  
Les appliques murales de 5 et 7", compatibles avec le concept DarkSky, offrent un éclairage ciblé et écoénergétique tout en réduisant la pollution lumineuse, ce qui les rend idéales pour les espaces extérieurs soucieux de l'environnement.

**PROJET**
**TYPE**
**DATE**
**QTÉ**
**NOTES**

**RÉPARTITION LUMINEUSE**

\*Puissance lumineuse mesurée à 3000K

**SPECIFICATIONS**

<b>TAILLE</b>	7"
<b>Watts (W)</b>	24
<b>Lumens livrés*</b>	2000
<b>IRC</b>	90
<b>Voltage (v)</b>	120/277/347
<b>Angle de faisceau</b>	100
<b>Fixation</b>	Vissé
<b>Durée de vie (hrs)</b>	50 000
<b>Binning</b>	5 SDCM
<b>Modèle de LED</b>	SMD 2835
<b>Direction lumineuse</b>	Bas
<b>Temp. de couleur</b>	2200,2700K,3000K,3500K,4000K

**DÉTAILS ÉLECTRIQUES**

<b>Environnement</b>	Mouillé
<b>Emplacement</b>	Extérieur
<b>Temp. de fonctionnement (° C)</b>	-30 to 40
<b>Indice IP</b>	IP54
<b>Tension d'entrée (V)</b>	120-347
<b>Tension de sortie (V)</b>	36
<b>Courant de sortie (mA)</b>	600
<b>Facteur de puissance</b>	99
<b>Type de transformateur</b>	Courant constant
<b>DHT</b>	≤ 15%
<b>Certifications</b>	ETL, FCC, ICES

**GUIDE DE COMMANDE**

DSWC07-CC-V

-

*Fin*
**BK** - Noir

**CONSTRUCTION**

<b>Matériau lentille</b>	Vitre
<b>Type de lentille</b>	Givrée
<b>Type de fini</b>	Revêtement en poudre
<b>Matériau boîtier</b>	Aluminium

CONTENU DE LA BOÎTE	ACCESSOIRES	ADAPTEURS
<ul style="list-style-type: none"> <li>Applique Murale LED</li> <li>Support de montage</li> <li>Matériel de montage</li> <li>Écrous de fil</li> <li>Feuille d'instruction</li> </ul>		

#### LISTE DES GRADATEURS RECOMMANDÉS\*

MARQUE	MODELE	SPÉCIFICATIONS	Note	MIN	MAX	CHARGE MAX
Lutron	DVSTV (0-10 V Controls)*	960W, 8A, 120-277 V	Compatible	1	100	39
Leviton	IP710-DLZ(0-10 V Controls)	1200VA, 10A LED, 120-277V	Compatible	0	93	49
Leviton	ZS057-30Z(0-10 V Controls)	1388VA, 4A , 347V	Compatible	1	100	33
Lutron	Vive PowPak Dimming Module RMJS-8T-DV-B(0-10 V Controls)	960VA, 8A, 120-277V	Compatible	0	96	39

\*Avec fonction d'ajustement du niveau minimal

*Un bruit de bourdonnement minimal peut se produire avec certains gradateurs*

#### GARANTIE

DALS offre une garantie de 5 ans à partir de la date d'achat qui couvre la réparation ou le remplacement des pièces du boîtier, ainsi que les pièces optiques et électroniques défectueuses. Pour contacter le service à la clientèle de DALS, composez le 1 877 430 1818 ou par courriel à [info@dals.com](mailto:info@dals.com).