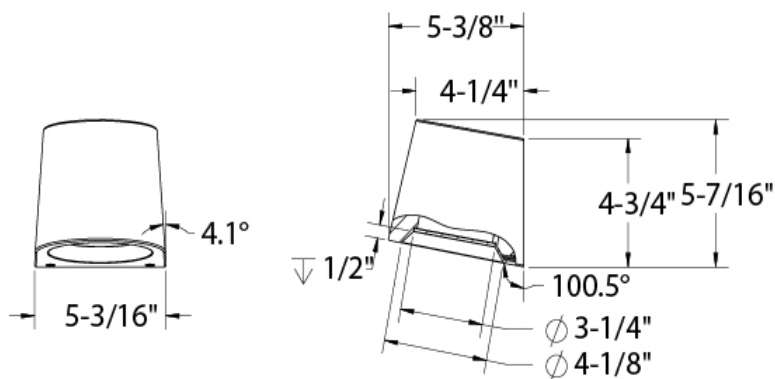
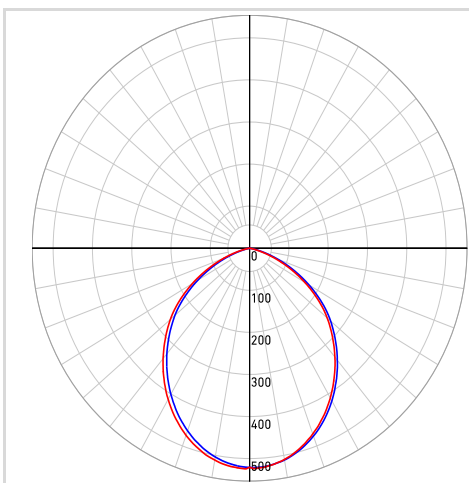

MODÈLE DSWC05-CC

NOM Shield

Applique Murale 5" DarkSky
Les appliques murales de 5" et 7", compatibles avec le concept DarkSky, offrent un éclairage ciblé et écoénergétique tout en réduisant la pollution lumineuse, ce qui les rend idéales pour les espaces extérieurs soucieux de l'environnement.

PROJET
TYPE
DATE
QTÉ
NOTES

RÉPARTITION LUMINEUSE

*Puissance lumineuse mesurée à 3000K

SPECIFICATIONS

TAILLE	5"
Watts (W)	16
Lumens livrés*	1200
IRC	90
Voltage (v)	120v
Angle de faisceau	100
Fixation	Vissé
Durée de vie (hrs)	50 000
Binning	5 SDCM
Modèle de LED	SMD 2835
Direction lumineuse	Bas
Temp. de couleur	2200,2700K,3000K,3500K,4000K

DÉTAILS ÉLECTRIQUES

Environnement	Mouillé
Emplacement	Extérieur
Temp. de fonctionnement (° C)	-40 to 40
Indice IP	IP54
Tension d'entrée (V)	120
Tension de sortie (V)	40
Courant de sortie (mA)	400
Facteur de puissance	98
Type de transformateur	Courant constant
DHT	≤ 20%
Certifications	ETL, FCC, ICES

GUIDE DE COMMANDE

DSWC05-CC

-

Fini
BK - Noir

CONSTRUCTION

Matériau lentille	Vitre
Type de lentille	Givrée
Type de fini	Revêtement en poudre
Matériau boîtier	Aluminium

CONTENU DE LA BOÎTE	ACCESSOIRES	ADAPTEURS
<ul style="list-style-type: none"> Applique Murale LED Support de montage Matériel de montage Écrous de fil Feuille d'instruction 		

LISTE DES GRADATEURS RECOMMANDÉS*

MARQUE	MODELE	SPÉCIFICATIONS	Note	MIN	MAX	CHARGE MAX
Dals	SM-DIMSW Smart Dimmer*	Triac, 250W LED/CFL	Compatible	5	100	15
Lutron	DVCL-153PR-WH-C*	Triac, 150 W Dimmable CFL/LED	Compatible	6	100	9
Lutron	CTCL-153PDH-WH-C*	Triac, 150 W Dimmable CFL/LED	Compatible	6	100	9
Lutron	STCL-153PH-WH-C*	Triac, 150 W Dimmable CFL/LED	Compatible	1	100	9
Lutron	MACL-153MRHW-WHC*	Triac, 150 W Dimmable CFL/LED	Compatible	0	100	9
Lutron	DVELV-300P-WH	ELV 300W	Compatible	6	86	18
Lutron	MA-PRO-WH*	ELV, 250W LED/CFL	Compatible	0	100	15
Lutron	Caseta PD-6WCL-WH-R-C*	Triac, 300W Dimmable CFL/LED	Compatible	0	99	9
Lutron	Caseta PD-5NE-WH-C*	ELV, LED—up to 250 W	Compatible	2	100	15
Lutron	Caseta PD-10NXD-WH*	Triac, LED—up to 250 W	Compatible	0	100	15
Leviton	DSM10-1LZ*	Triac, 450W Dimmable CFL/LED	Compatible	2	100	27
Leviton	6674*	Triac, 150 W Dimmable CFL/LED	Compatible	8	100	9
Leviton	#PL06-10Z*	Triac, 150 W Dimmable CFL/LED	Compatible	7	100	9
Leviton	DSL06-1LZ*	Triac, 150 W Dimmable CFL/LED	Compatible	6	100	9
Leviton	D26HD-742-1RW*	Triac, 300W LED/CFL	Compatible	8	100	18
Legrand	RHCL453PNICCV4*	Triac, 450W Dimmable CFL/LED	Compatible	10	100	27
Legrand	ADTP703TUM4*	Triac, 450W Dimmable CFL/LED	Compatible	0	100	27
Legrand	ADPD453LM2*	Triac, 450W Dimmable CFL/LED	Compatible	10	100	27
Legrand	RHL373PW*	Triac, 250W LED	Compatible	0	0	15
Control 4	C4-APD120-WH	ELV, 120W LED	Compatible	0	100	7
Control 4	C4-FPD120-WH	Triac, 200W LED	Compatible	0	100	12
Commercial Electric	HPDA311CWB*	Triac, 150W LED & CFL	Compatible	0	0	9
TP-Link	HS220*	Triac, 150 W, Dimmable LED (MLV)	Compatible	3	100	9

*Avec fonction d'ajustement du niveau minimal

Un bruit de bourdonnement minimal peut se produire avec certains gradateurs

GARANTIE

DALS offre une garantie de 5 ans à partir de la date d'achat qui couvre la réparation ou le remplacement des pièces du boîtier, ainsi que les pièces optiques et électroniques défectueuses. Pour contacter le service à la clientèle de DALS, composez le 1 877 430 1818 ou par courriel à info@dals.com.