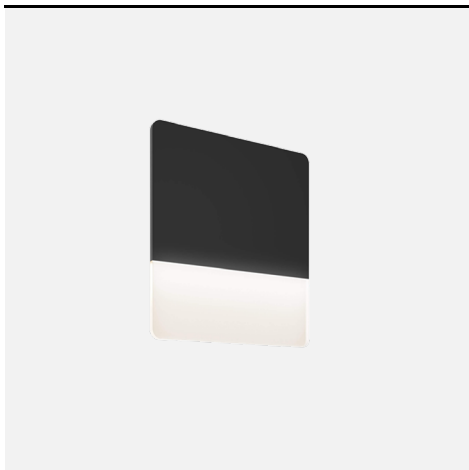
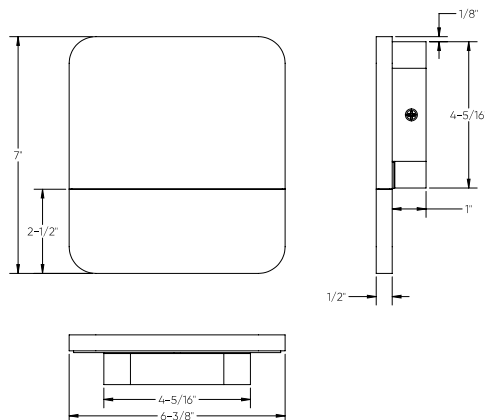
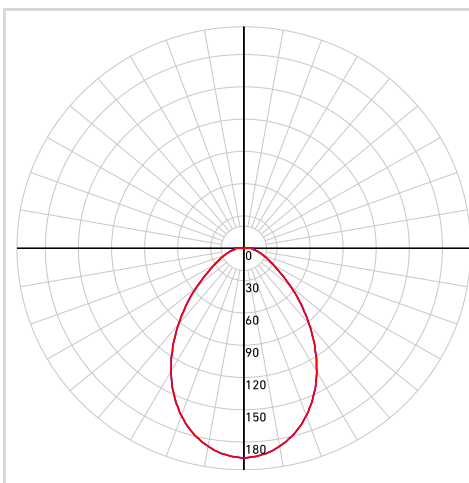

MODÈLE SQS06-CC

NOM Alto

Applique Mural Carré Mince De 6"

L'Alto marie la fonctionnalité lumineuse avec une opportunité de création artistique. Combinez plusieurs luminaires ou utilisez-les simplement seuls, le choix vous appartient.

PROJET
TYPE
DATE
QTÉ
NOTES

RÉPARTITION LUMINEUSE

SPECIFICATIONS

TAILLE	6"
Watts (W)	8.5
Lumens livrés*	550
IRC	90
Voltage (v)	120
Angle de faisceau	196
Fixation	Vissée
Durée de vie (hrs)	50000
Binning	5 SDCM
Modèle de LED	SMD 2835
Direction lumineuse	Bas
Temp. de couleur	2700K/3000K/3500K/4000K/5000K

DÉTAILS ÉLECTRIQUES

Environnement	Mouillé
Emplacement	Intérieur / Extérieur
Temp. de fonctionnement (° C)	-25 to 45
Indice IP	IP65
Tension d'entrée (V)	108-132
Tension de sortie (V)	15-24
Courant de sortie (mA)	350
Facteur de puissance	99
Type de transformateur	0
DHT	≤ 25%
Certifications	ETL, FCC, ICES, ADA

*Puissance lumineuse mesurée à 3000K

GUIDE DE COMMANDE

SQS06-CC

-

Fini
BK - Noir

WH - Blanc

CONSTRUCTION

Matériau lentille	Acrylique
Type de lentille	Clair avec texturé gravée
Type de fini	Revêtement en poudre
Matériau boîtier	Aluminium

CONTENU DE LA BOÎTE	ACCESSOIRES	ADAPTEURS
<ul style="list-style-type: none"> Applique mural DEL Support de montage Matériel de montage Écrous de fil Chiffres autocollants pour adresse Feuille d'instruction 		

LISTE DES GRADATEURS RECOMMANDÉS*

MARQUE	MODELE	SPÉCIFICATIONS	Note	MIN	MAX	CHARGE MAX
Lutron	DVCL-153PR-WH-C*	Triac, 150 W Dimmable CFL/LED	Compatible	0	100	18
Lutron	CTCL-153PDH-WH-C*	Triac, 150 W Dimmable CFL/LED	Compatible	0	100	18
Lutron	STCL-153PH-WH-C*	Triac, 150 W Dimmable CFL/LED	Compatible	0	100	18
Lutron	DVLV-600P-BL	Magnetic Low Voltage, 450W	Compatible	3	100	53
Lutron	MACL-153MRHW-WHC*	Triac, 150 W Dimmable CFL/LED	Compatible	0	100	18
Lutron	DVELV-300P-WH	300W electronic low voltage dimmer	Compatible	0	85	35
Lutron	MA-PRO-WH*	ELV, 250W LED/CFL	Compatible	0	100	29
Lutron	Caseta PD-6WCL-WH-R-C*	Triac, 300W Dimmable CFL/LED	Compatible	0	97	35
Lutron	Caseta PD-5NE-WH-C*	ELV, LED—up to 250 W	Compatible	0	100	29
Lutron	Caseta PD-10NXD-WH*	Triac, LED—up to 250 W	Compatible	0	100	29
Leviton †	6672-1LW	Triac, 150W Dimmable CFL/LED	Compatible	5	100	18
Leviton	DSM10-1LZ*	Triac, 450W Dimmable CFL/LED	Compatible	0	100	53
Leviton	6674*	Triac, 150 W Dimmable CFL/LED	Compatible	0	100	18
Leviton	IPL06-10Z*	Triac, 150 W Dimmable CFL/LED	Compatible	2	100	18
Leviton	DSL06-1LZ*	Triac, 150 W Dimmable CFL/LED	Compatible	2	100	18
Leviton	D26HD-742-1RW*	Triac, 300W LED/CFL	Compatible	0	100	35
Legrand	RHCL453PNICCV4*	Triac, 450W Dimmable CFL/LED	Compatible	0	100	53
Legrand	ADTP703TUM4*	Triac,450W Dimmable CFL/LED	Compatible	0	100	53
Legrand	ADPD453LM2*	Triac,450W Dimmable CFL/LED	Compatible	2	100	53
Legrand	RHL373PW*	Triac, 250W LED	Compatible	0	100	29
Control 4	C4-APD120-WH	ELV, 120W LED	Compatible	0	100	14
Control 4	C4-FPD120-WH	Triac, 200W LED	Compatible	0	100	24
Commercial Electric	HPDA311CWB*	Triac, 150W LED & CFL	Compatible	0	100	18
tp-link	HS220*	Triac, 150 W, Dimmable LED (MLV)	Compatible	0	100	18
Leviton	RDL06-10Z	Triac, 150W LED & CFL	Compatible	12	100	18

*Avec fonction d'ajustement du niveau minimal

Un bruit de bourdonnement minimal peut se produire avec certains gradateurs

GARANTIE

DALS offre une garantie de 5 ans à partir de la date d'achat qui couvre la réparation ou le remplacement des pièces du boîtier, ainsi que les pièces optiques et électroniques défectueuses. Pour contacter le service à la clientèle de DALS, composez le 1 877 430 1818 ou par courriel à info@dals.com.