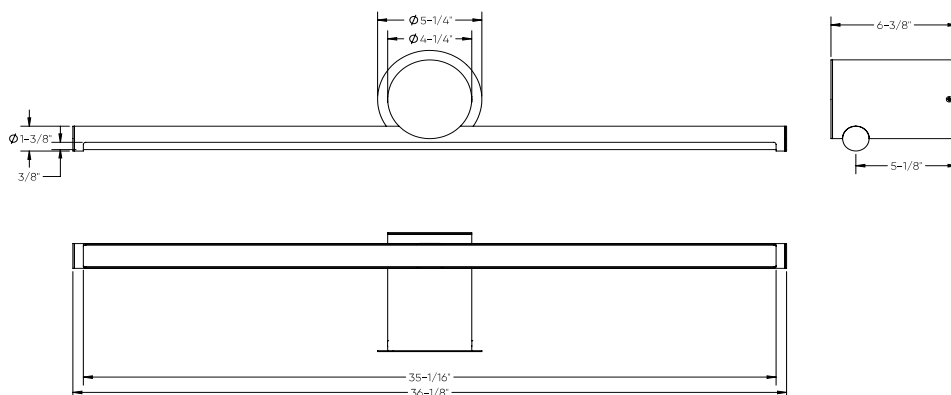
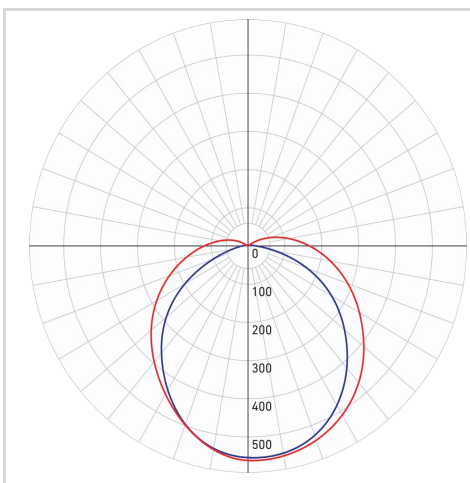

MODÈLE VCC36-CC

NOM Balance

Applique Murale De Vanité De 36"

Transformez l'ambiance de votre salle de bains avec nos luminaires de 24 et 36 pouces à deux tons, dotés d'un élégant mélange de finitions et d'une voûte ronde pour une touche minimaliste.

PROJET
TYPE
DATE
QTÉ
NOTES

RÉPARTITION LUMINEUSE

*Puissance lumineuse mesurée à 3000K

SPECIFICATIONS

TAILLE	36"
Watts (W)	30
Lumens livrés*	1950
IRC	90
Voltage (v)	120
Angle de faisceau	120
Fixation	Vissée
Durée de vie (hrs)	50 000
Binning	5 SDCM
Modèle de LED	SMD 2835
Direction lumineuse	Down
Temp. de couleur	2700K/3000K/3500K/4000K/5000K

DÉTAILS ÉLECTRIQUES

Environnement	Humide
Emplacement	Intérieur
Temp. de fonctionnement (° C)	-20 to 40
Indice IP	50 000
Tension d'entrée (V)	120
Tension de sortie (V)	115-135
Courant de sortie (mA)	180
Facteur de puissance	89
Type de transformateur	Courant constant
DHT	≤ 30%
Certifications	ETL, FCC, ICES
	0

GUIDE DE COMMANDE

VCC36-CC

-

Fini
BG - Noir-Or

CONSTRUCTION

Matériau lentille	Plastique
Type de lentille	Givrée
Type de fini	Peinturé
Matériau boîtier	Acier

CONTENU DE LA BOÎTE	ACCESSOIRES	ADAPTEURS
Plafonnier LED Support de montage Matériel de montage Écrous de fil Feuille d'instruction		

LISTE DES GRADATEURS RECOMMANDÉS*

MARQUE	MODELE	SPÉCIFICATIONS	Note	MIN	MAX	CHARGE MAX
Dals	SM-DIMSW Smart Dimmer*	Triac, 250W LED/CFL	Compatible	0	100	8
Lutron	DVCL-153PR-WH-C*	Triac, 150 W Dimmable CFL/LED	Compatible	0	100	5
Lutron	STCL-153PH-WH-C*	Triac, 150 W Dimmable CFL/LED	Compatible	0	100	5
Lutron	MACL-153MRHW-WHC*	Triac, 150 W Dimmable CFL/LED	Compatible	0	100	5
Lutron	DVELV-300P-WH	300W electronic low voltage dimmer	Compatible	0	92	10
Lutron	MA-PRO-WH*	ELV, 250W LED/CFL	Compatible	0	100	8
Lutron	Caseta PD-6WCL-WH-R-C*	Triac, 300W Dimmable CFL/LED	Compatible	0	100	5
Lutron	Caseta PD-10NXD-WH*	Triac, LED—up to 250 W	Compatible	0	100	8
Leviton	6674*	Triac, 150 W Dimmable CFL/LED	Compatible	0	100	5
Leviton	PL06-10Z*	Triac, 150 W Dimmable CFL/LED	Compatible	0	100	5
Leviton	D26HD-742-1RW*	Triac, 300W LED/CFL	Compatible	0	100	10
Legrand	ADTP703TUM4*	Triac, 450W Dimmable CFL/LED	Compatible	1	100	15
Legrand	ADPD453LM2*	Triac, 450W Dimmable CFL/LED	Compatible	6	100	15
Control 4	C4-APD120-WH	ELV, 120W LED	Compatible	0	100	4
Control 4	C4-FPD120-WH	Triac, 200W LED	Compatible	0	100	7
Commercial Electric	HPDA311CWB*	Triac, 150W LED & CFL	Compatible	0	100	5

*Avec fonction d'ajustement du niveau minimal

Un bruit de bourdonnement minimal peut se produire avec certains gradateurs

GARANTIE

DALS offre une garantie de 5 ans à partir de la date d'achat qui couvre la réparation ou le remplacement des pièces du boîtier, ainsi que les pièces optiques et électroniques défectueuses. Pour contacter le service à la clientèle de DALS, composez le 1 877 430 1818 ou par courriel à info@dals.com.