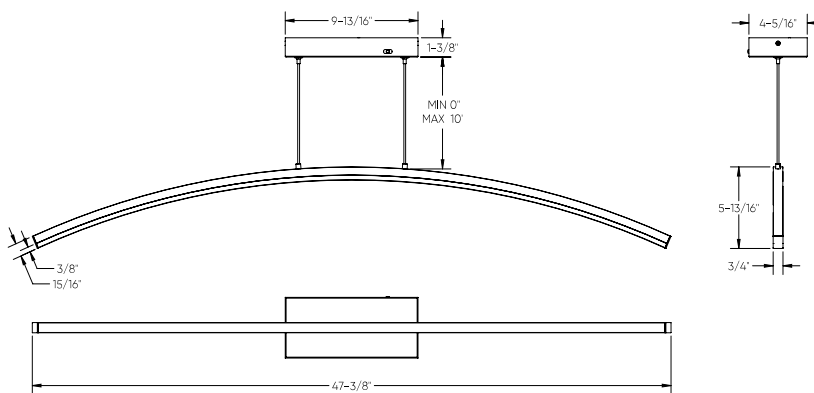
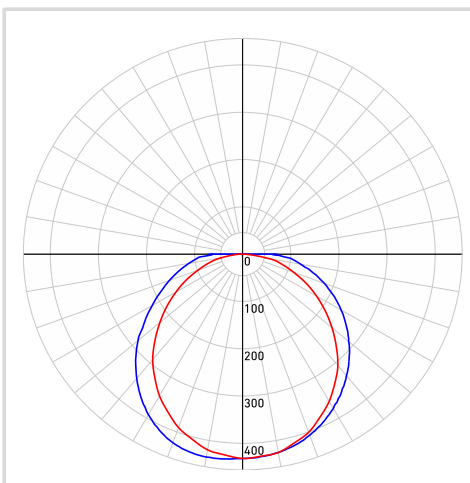

**MODÈLE** W1PD48-CC

**NOM** Spin

Suspendu Sway De 48"

Nous vous présentons notre suspendu DEL linéaire ultra-mince et incurvé, un symbole de sophistication et de modernité dans le monde du design d'éclairage.

**PROJET**
**TYPE**
**DATE**
**QTÉ**
**NOTES**

**RÉPARTITION LUMINEUSE**

\*Puissance lumineuse mesurée à 3000K

**SPECIFICATIONS**

<b>TAILLE</b>	47-3/8"
<b>Watts (W)</b>	24
<b>Lumens livrés*</b>	1330
<b>IRC</b>	80
<b>Voltage (v)</b>	120
<b>Angle de faisceau</b>	115
<b>Fixation</b>	À vis
<b>Durée de vie (hrs)</b>	50 000
<b>Binning</b>	5 SDCM
<b>Modèle de LED</b>	SMD 2835
<b>Direction lumineuse</b>	Down
<b>Temp. de couleur</b>	2700K/3000K/3500K/4000K/5000K

**DÉTAILS ÉLECTRIQUES**

<b>Environnement</b>	Sec
<b>Emplacement</b>	Intérieur
<b>Temp. de fonctionnement (° C)</b>	-20 to 40
<b>Indice IP</b>	IP20
<b>Tension d'entrée (V)</b>	120
<b>Tension de sortie (V)</b>	35
<b>Courant de sortie (mA)</b>	600
<b>Facteur de puissance</b>	90
<b>Type de transformateur</b>	Constant current
<b>DHT</b>	≤ 30%
<b>Certifications</b>	ETL, FCC, ICES
	0

**GUIDE DE COMMANDE**

W1PD48-CC

-

*Fini*
**BK** - Noir

**GD** - Or

**CONSTRUCTION**
**Matériau lentille** PC

**Type de lentille** Opale

**Type de fini** Peinturé

**Matériau boîtier** Aluminium

CONTENU DE LA BOÎTE	ACCESSOIRES	ADAPTEURS
<ul style="list-style-type: none"> <li>Suspendu DEL</li> <li>Support de montage</li> <li>Matériel de montage</li> <li>Écrous de fil</li> <li>Feuille d'instruction</li> </ul>		

#### LISTE DES GRADATEURS RECOMMANDÉS\*

MARQUE	MODELE	SPÉCIFICATIONS	Note	MIN	MAX	CHARGE MAX
Dals	SM-DIMSW Smart Dimmer*	Triac, 250W LED/CFL	Compatible	4	100	10
Lutron	DVCL-153PR-WH-C*	Triac, 150 W Dimmable CFL/LED	Compatible	3	100	6
Lutron	CTCL-153PDH-WH-C*	Triac, 150 W Dimmable CFL/LED	Compatible	3	100	6
Lutron	STCL-153PH-WH-C*	Triac, 150 W Dimmable CFL/LED	Compatible	0	97	6
Lutron	MACL-153MRHW-WHC*	Triac, 150 W Dimmable CFL/LED	Compatible	0	98	6
Lutron	DVELV-300P-WH	300W electronic low voltage dimmer	Compatible	5	80	13
Lutron	MA-PRO-WH*	ELV, 250W LED/CFL	Compatible	2	98	10
Lutron	Caseta PD-6WCL-WH-R-C*	Triac, 300W Dimmable CFL/LED	Compatible	0	96	6
Lutron	Caseta PD-5NE-WH-C*	ELV, LED—up to 250 W	Compatible	3	100	10
Lutron	Caseta PD-10NXD-WH*	Triac, LED—up to 250 W	Compatible	1	96	10
Leviton	6674*	Triac, 150 W Dimmable CFL/LED	Compatible	4	100	6
Leviton	#PL06-10Z*	Triac, 150 W Dimmable CFL/LED	Compatible	4	100	6
Leviton	DSL06-1LZ*	Triac, 150 W Dimmable CFL/LED	Compatible	3	100	6
Leviton	D26HD-742-1RW*	Triac, 300W LED/CFL	Compatible	6	100	13
Legrand	RHCL453PNICCV4*	Triac, 450W Dimmable CFL/LED	Compatible	6	100	19
Legrand	ADTP703TUM4*	Triac, 450W Dimmable CFL/LED	Compatible	3	100	19
Legrand	ADPD453LM2*	Triac, 450W Dimmable CFL/LED	Compatible	9	100	19
Legrand	RHL373PW*	Triac, 250W LED	Compatible	4	94	10
Control 4	C4-APD120-WH	ELV, 120W LED	Compatible	0	100	5
Control 4	C4-FPD120-WH	Triac, 200W LED	Compatible	0	100	8
Commercial Electric	HPDA311CWb*	Triac, 150W LED & CFL	Compatible	0	100	6
TP-Link	HS220*	Triac, 150 W, Dimmable LED (MLV)	Compatible	3	100	6

\*Avec fonction d'ajustement du niveau minimal

Un bruit de bourdonnement minimal peut se produire avec certains gradateurs

#### GARANTIE

DALS offre une garantie de 5 ans à partir de la date d'achat qui couvre la réparation ou le remplacement des pièces du boîtier, ainsi que les pièces optiques et électroniques défectueuses. Pour contacter le service à la clientèle de DALS, composez le 1 877 430 1818 ou par courriel à [info@dals.com](mailto:info@dals.com).