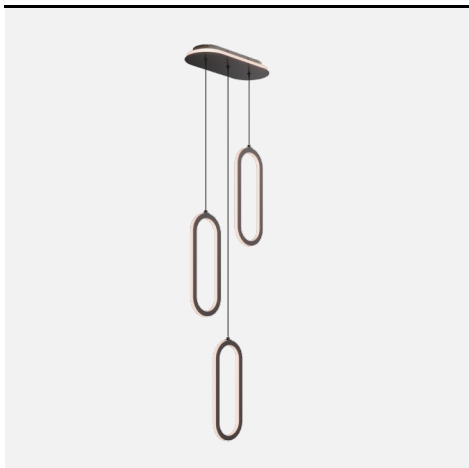
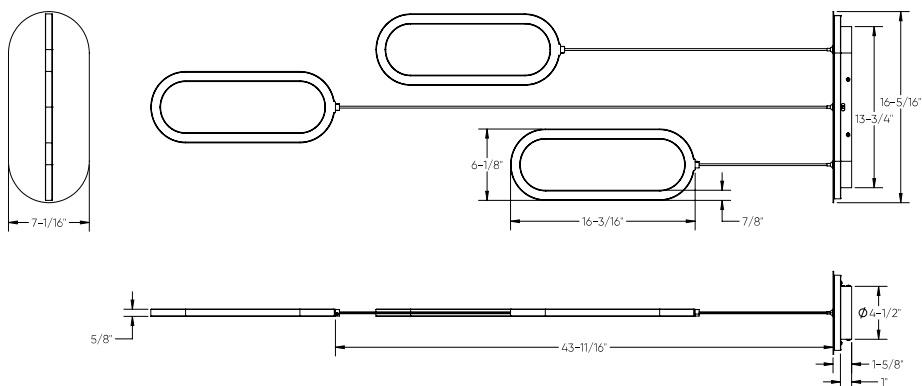
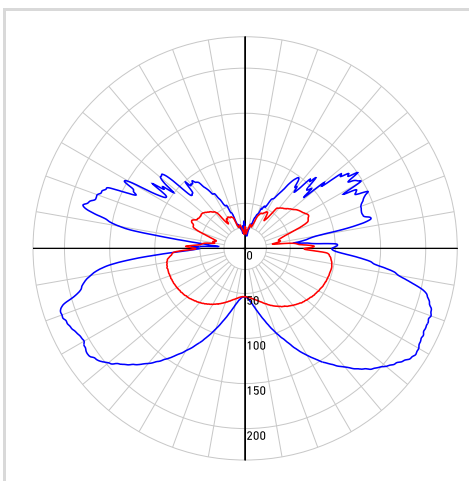

MODÈLE FPDC3-CC

NOM Atom

Ensemble De Trois Suspendus Atom
Enrichissez votre espace avec l'ensemble de trois suspendus Atom, qui se distingue par un design contemporain aux lignes épurées – idéal pour les hauts plafonds, et rehaussé d'un baldaquin lumineux, offrant à la fois une esthétique moderne et un éclairage abondant.

PROJET
TYPE
DATE
QTÉ
NOTES

RÉPARTITION LUMINEUSE

*Puissance lumineuse mesurée à 3000K

SPECIFICATIONS

TAILLE	16-3/8"
Watts (W)	40
Lumens livrés*	1400
IRC	90
Voltage (v)	120
Angle de faisceau	120
Fixation	Vissé
Durée de vie (hrs)	50000
Binning	5 SDCM
Modèle de LED	SMD 2835
Direction lumineuse	360 deg
Temp. de couleur	2700K/3000K/3500K/4000K/5000K

DÉTAILS ÉLECTRIQUES

Environnement	Humide
Emplacement	Intérieur
Temp. de fonctionnement (° C)	-20 to 40
Indice IP	IP20
Tension d'entrée (V)	120
Tension de sortie (V)	30-39
Courant de sortie (mA)	900
Facteur de puissance	98
Type de transformateur	Courant constant
DHT	<30%
Certifications	ETL, FCC, ICES

GUIDE DE COMMANDE

FPDC3-CC

-

Fini

BK - Noir

GD - Or

CONSTRUCTION

Matériau lentille	Silicone
Type de lentille	Givrée
Type de fini	Peinturé
Matériau boîtier	Aluminium

CONTENU DE LA BOÎTE	ACCESSOIRES	ADAPTEURS
Suspendu DEL Support de montage Matériel de montage Écrous de fil Feuille d'instruction		

LISTE DES GRADATEURS RECOMMANDÉS*

MARQUE	MODELE	SPÉCIFICATIONS	Note	MIN	MAX	CHARGE MAX
Dals	SM-DIMSW Smart Dimmer*	Triac, 250W LED/CFL	Compatible	2	99	6.25
Lutron	DVCL-153PR-WH-C*	Triac, 150 W Dimmable CFL/LED	Compatible	2	93	3.75
Lutron	CTCL-153PDH-WH-C*	Triac, 150 W Dimmable CFL/LED	Compatible	2	93	3.75
Lutron	STCL-153PH-WH-C*	Triac, 150 W Dimmable CFL/LED	Compatible	0	91	3.75
Lutron	MACL-153MRHW-WHC*	Triac, 150 W Dimmable CFL/LED	Compatible	0	91	3.75
Lutron	DVELV-300P-WH	300W electronic low voltage dimmer	Compatible	3	81	7.5
Lutron	MA-PRO-WH*	ELV, 250W LED/CFL	Compatible	1	92	6.25
Lutron	Caseta PD-6WCL-WH-R-C*	Triac, 300W Dimmable CFL/LED	Compatible	0	91	3.75
Lutron	Caseta PD-10NXD-WH*	Triac, LED—up to 250 W	Compatible	0	91	6.25
Leviton	DSM10-1LZ*	Triac, 450W Dimmable CFL/LED	Compatible	1	97	11.25
Leviton	6674*	Triac, 150 W Dimmable CFL/LED	Compatible	3	96	3.75
Leviton	PL06-10Z*	Triac, 150 W Dimmable CFL/LED	Compatible	3	96	3.75
Leviton	DSL06-1LZ*	Triac, 150 W Dimmable CFL/LED	Compatible	2	96	3.75
Leviton	D26HD-742-1RW*	Triac, 300W LED/CFL	Compatible	4	100	7.5
Legrand	RHCL453PNICCV4*	Triac, 450W Dimmable CFL/LED	Compatible	4	95	11.25
Legrand	ADTP703TUM4*	Triac, 450W Dimmable CFL/LED	Compatible	2	98	11.25
Legrand	ADPD453LM2*	Triac, 450W Dimmable CFL/LED	Compatible	8	95	11.25
Legrand	RHL373PW*	Triac, 250W LED	Compatible	2	90	6.25
Control 4	C4-APD120-WH	ELV, 120W LED	Compatible	0	100	3
Control 4	C4-FPD120-WH	Triac, 200W LED	Compatible	0	100	5
Commercial Electric	HPDA311CW*	Triac, 150W LED & CFL	Compatible	0	100	3.75
TP-Link	HS220*	Triac, 150 W, Dimmable LED (MLV)	Compatible	1	100	3.75

*Avec fonction d'ajustement du niveau minimal

Un bruit de bourdonnement minimal peut se produire avec certains gradateurs

GARANTIE

DALS offre une garantie de 5 ans à partir de la date d'achat qui couvre la réparation ou le remplacement des pièces du boîtier, ainsi que les pièces optiques et électroniques défectueuses. Pour contacter le service à la clientèle de DALS, composez le 1 877 430 1818 ou par courriel à info@dals.com.