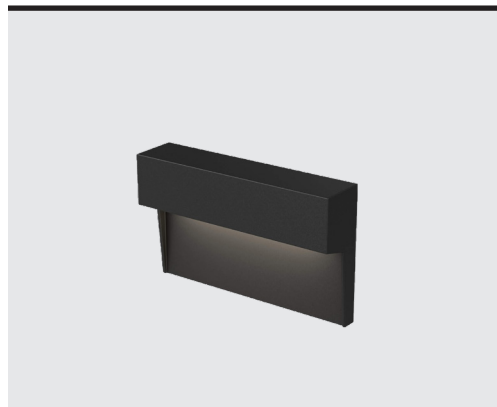
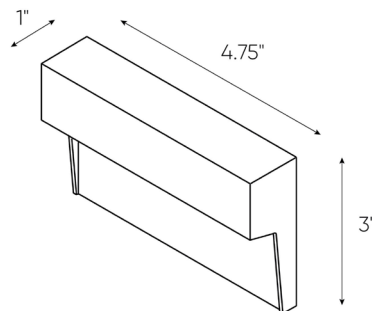

MODÈLE LEDSTEP001D
NOM MARQUEE
Luminaire Mural Horizontal

Utilisez-les en plein air sur votre terrasse ou dans les escaliers à l'intérieur de votre maison. Vous serez vraiment impressionné par l'effet !

PROJET:
TYPE:
DATE:
QTÉ:
NOTES:

SPÉCIFICATIONS RAPIDES

TAILLE	WATTS	LUMENS LIVRÉS*	T° COULEUR	IRC	TENSION	ANGLE DE FAISCEAU	DIRECTION LUMINEUSE	FINIS
4.75"	3.5W	90lm	3000K	80	120V	120°	Bas	<input checked="" type="radio"/> Noir <input type="radio"/> Blanc <input type="radio"/> Gris argenté

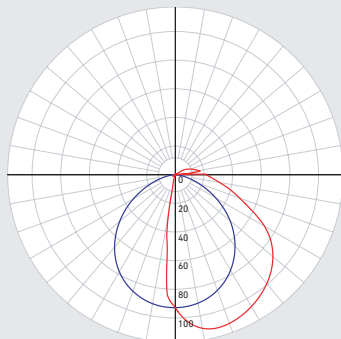
*Puissance lumineuse mesurée à 3000K

RÉPARTITION LUMINEUSE

CONSTRUCTION
Lentille
Givré

Type de fini
Revêtement en poudre

Type de DEL
SMD

Matériau de la lentille
Verre

Matériau du boîtier
Aluminium

Fixation
JBox

CLASSIFICATIONS
Placement
Intérieur/extérieur

Durée de vie
50,000 heures

Indice IP
IP65

Emplacement
Mouillé

Certifications
ETL, ADA

Température de fonctionnement
-20° à 40° C

DANS LA BOÎTE

Luminaire Mural LED
Support de montage
Matériel de montage
Écrous de fil
Feuille d'instruction

ACCESSOIRES

-

ADAPTATEURS

-



DÉTAILS ÉLECTRIQUES

Tension d'entrée 120v	Courant de sortie 12.5mA	Facteur de puissance 98%	Type de transformateur AC
Tension de sortie 132-144v	Modèle DEL 3030	Distorsion harmonique THD ≤ 20%	Type de binning 3 SDCM

FONCTIONNALITÉS

Boîtier en aluminium moulé sous pression	Consistance supérieure de couleur	Lumière blanche chaleureuse	Distribution optimale de l'éclairage
Excellent rendu des couleurs	Faible consommation d'énergie	S'installe sur une boîte de jonction standard	

GARANTIE

DALS offre une garantie de 5 ans à partir de la date d'achat qui couvre la réparation ou le remplacement des pièces du boîtier, ainsi que les pièces optiques et électroniques défectueuses. Pour contacter le service à la clientèle de DALS, composez le 1 877 430 1818 ou par courriel à info@dals.com.

LISTE DES GRADATEURS RECOMMANDÉS*

MARQUE	MODÈLE #	SPÉCIFICATIONS DU GRADATEUR	NOTE	PLAGE DE GRADATION (%)		CHARGE MAXIMALE
				MIN	MAX	
Dals	SM-DIMSW Smart Dimmer	Triac, 250W LED/CFL	Compatible	4	93	250
Lutron	DVCL-153PR-WH-C	Triac, 150 W Dimmable CFL/LED	Compatible	6	96	150
Lutron	CTCL-153PDH-WH-C	Triac, 150 W Dimmable CFL/LED	Compatible	6	97	150
Lutron	STCL-153PH-WH-C	Triac, 150 W Dimmable CFL/LED	Compatible	1	82	150
Lutron	DVWCL-153PH-WHC	Triac, 150 W Dimmable CFL/LED	Compatible	6	97	150
Lutron	DVELV-300P-WH	300W electronic low voltage dimmer	Compatible	4	76	300
Lutron	Caseta	Triac, LED—up to 250 W	Compatible	1	95	250
Leviton	DSM10	Triac, 450W Dimmable CFL/LED	Compatible	10	92	450
Leviton	6674	Triac, 150 W Dimmable CFL/LED	Compatible	16	100	150
Leviton	DSL06-752	Triac, 150 W Dimmable CFL/LED	Compatible	16	100	150
Leviton	D26HD-742-1RW	Triac, 300W LED/CFL	Compatible	6	100	300
Legrand	ADTP703TUM4	Triac, 450W Dimmable CFL/LED	Compatible	9	80	450
Control 4	C4-APD120-WH	ELV, 120W LED	Compatible	0	100	120
Control 4	C4-FPD120-WH	Triac, 200W LED	Compatible	0	100	200

* Un bruit de bourdonnement minimal peut se produire avec certains gradateurs