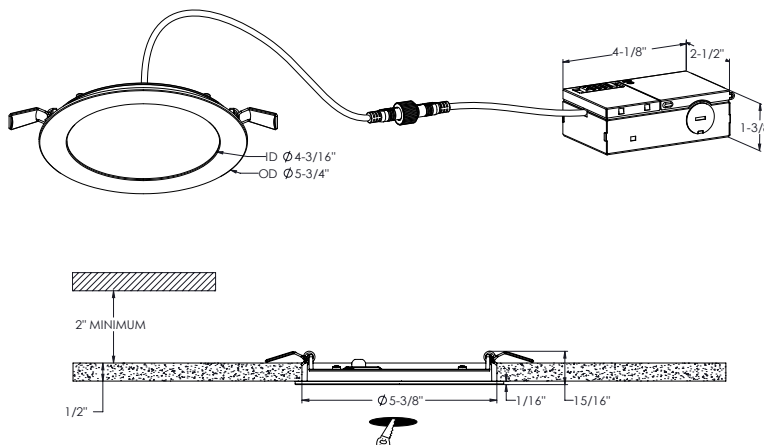
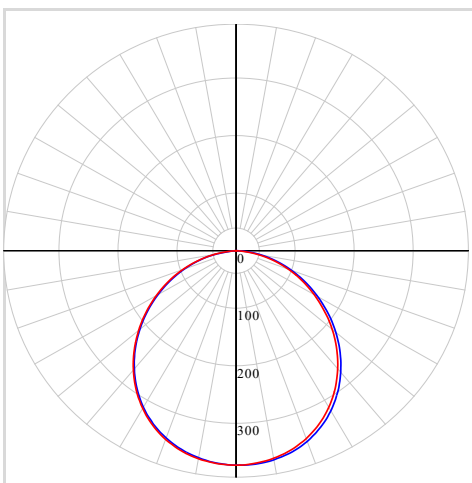

MODÈLE 5005-CC

NOM Excel

Panneau encastré rond 5" CCT

Nos nouveaux panneaux DEL ont révolutionné les applications d'éclairage encastrés à travers l'Amérique du Nord. La construction épurée et minimaliste permet une installation très simple.

PROJET
TYPE
DATE
QTÉ
NOTES

RÉPARTITION LUMINEUSE

*Puissance lumineuse mesurée à 3000K

SPECIFICATIONS

TAILLE	5"
Watts (W)	12
Lumens livrés*	900
IRC	90
Voltage (v)	120
Angle de faisceau	110
Taille de découpe	5-3/8"
Durée de vie (hrs)	50000
Câble	FT6
Binning	4 SDCM
Modèle de LED	SMD 2835
Temp. de couleur	2700K/3000K/3500K/4000K/5000K

DÉTAILS ÉLECTRIQUES

Environnement	Wet
Emplacement	Indoor/Outdoor
Temp. de fonctionnement (° C)	-20 to 40
Indice IP	IP44
Tension d'entrée (V)	108-132
Tension de sortie (V)	35-41
Courant de sortie (mA)	270
Facteur de puissance	90
Type de transformateur	Constant current
DHT	<20%
Certifications	ETL, FCC, ICES, ES, JA8
	IC, ASTM E283-04

GUIDE DE COMMANDE

5005-CC	-	Voltage	-	Fini
		V - 120v Gradation Triac		WH - Blanc
		V - 120-277-347V Gradation 0-10v		

CONSTRUCTION

Matériau lentille	Plastique
Type d'optique	Lentille givrée
Type de fini	Mat
Matériau boîtier	Aluminium

CONTENU DE LA BOÎTE

Luminaire encastré DEL
Boîte de jonction
3x Connecteurs de fils enfichables
Matériel de montage
Feuille d'instruction

ACCESSOIRES

[RPF-58](#)
Gabarit de perçage

ADAPTEURS

[5000-EXT8FT](#)
Rallonge de 96" pour encastrés

[5000-EXT20FT](#)
Rallonge de 240" pour encastrés

LISTE DES GRADATEURS RECOMMANDÉS*

MARQUE	MODELE	SPÉCIFICATIONS	Note	MIN	MAX	CHARGE MAX
Dals	SM-DIMSW Smart Dimmer*	Triac, 250W LED/CFL	Compatible	9	100	21
Lutron	MACL-153MRHW-WHC*	Triac, 150 W Dimmable CFL/LED	Compatible	11	99	13
Lutron	DVELV-300P-WH	300W electronic low voltage dimmer	Compatible	7	92	25
Lutron	MA-PRO-WH*	ELV, 250W LED/CFL	Compatible	4	100	21
Lutron	Caseta PD-6WCL-WH-R-C*	Triac, 300W Dimmable CFL/LED	Compatible	10	98	25
Lutron	Caseta PD-10NXD-WH*	Triac, LED—up to 250 W	Compatible	7	99	21
Leviton	6674*	Triac, 150 W Dimmable CFL/LED	Compatible	11	100	13
Leviton	PL06-10Z*	Triac, 150 W Dimmable CFL/LED	Compatible	10	100	13
Leviton	DSL06-1LZ*	Triac, 150 W Dimmable CFL/LED	Compatible	11	100	13
Legrand	ADTP703TUM4*	Triac, 450W Dimmable CFL/LED	Compatible	24	89	38
Control 4	C4-APD120-WH	ELV, 120W LED	Compatible	4	100	10
Control 4	C4-FPD120-WH	Triac, 200W LED	Compatible	5	100	17
TP-Link	HS220*	Triac, 150 W, Dimmable LED (MLV)	Compatible	9	100	13

*Avec fonction d'ajustement du niveau minimal

Un bruit de bourdonnement minimal peut se produire avec certains gradateurs

GARANTIE

DALS offre une garantie de 5 ans à partir de la date d'achat qui couvre la réparation ou le remplacement des pièces du boîtier, ainsi que les pièces optiques et électroniques défectueuses. Pour contacter le service à la clientèle de DALS, composez le 1 877 430 1818 ou par courriel à info@dals.com.